

Specification sheet

XB 190

FA 4X2 Alusta, 08t



ENGINES

XB NewGen 170 PX-5 (124 kW / 169 hp)
XB NewGen 190 PX-5 (139 kW / 189 hp)
XB NewGen 210 PX-5 (153 kW / 208 hp)
XB NewGen 230 PX-7 (167 kW / 227 hp)

GVM¹⁾

7500 kg
Max. front 3600 kg
Max. rear 5000 kg

GCM²⁾

7500 kg

OHJAAMON ULKOPUOLI

Day Cab, teräspuskuri, sävytetty lasi ja sähkötoimiset ikkunat. Pääpeilit ja laajakulmapeilit sähköisesti lämmitettävät. Ohjaamon leveys 2130 mm.; Sähköisesti säädettävät peilit; Peiliikiinnikkeet koriin, 2,50-2,60 m; Etunäkymäpeili; Peruutuskamera.

Optional

02576 Suurempi Day Cab - ohjaamo	02083 Kaksi pyörivää LED-varoitusvaloa
02106 Sleeper Cab	07343 Laajakulmaikkuna apukuljettajan ovessa
01173 Ohjaamon mekaaninen ripustus	00915 Ei sivuikkunaa, yksinkertainen takaikkuna
01605 Ohjaamon mekaaninen ripustus, vahvistettu	09101 Vihreällä sävytetty lasi, lämmitetty
09983 Sumuvalot	03605 Peiliikiinnikkeet koriin, 2,10 -2,29 m
09984 Sumuvalot ja kaarrealot	09282 Peiliikiinnikkeet koriin, 2,30-2,40 m
06629 Kaksi pyörivää varoitusvaloa	09283 Peiliikiinnikkeet koriin, 2,40-2,50 m

AERODYNAMIIKKA

Optional

09286 Valmius katon ilmansuuntaimelle	07092 Säädettävä, matala katon ilmansuuntain (sarja)
06776 Säädettävä katon ilmansuuntain	09287 Sivukaulusvalmius
07109 Katon säädettävä ilmansuuntain, korkea (sarja)	07112 Pitkät sivukaulukset (sarja)

VÄRIT

; Ajovalopaneeli ja puskuuri: Stone Grey; Ohjaamon portaat ja lokasuojat Stone Grey; Alustan väri harmaa..

Optional

06485 Ajovalopaneeli ja puskuuri: ohjaamon väri	16153 Ohjaamon ja alustan värit
01109 Ohjaamon portaat ja lokasuojat ohjaamon väriset	

OHJAAMON SISÄPUOLI

Ohjaus vasemmalla (LHD); Mekaanisesti säädettävä ohjauspylväs; Kuljettajan istuin: ilmajousitus; Apukuljettajan istuin: kiinteä, veluuri; Moottoritunnelissa säilytyslokero.

Optional

01847 Ohjaus oikealla (RHD)	04346 Alavuode, normaali taso
09271 Ohjauspyörä, nahkaa, väri musta	03703 Lisälämmitin Air Top 2000
03516 Pneumaattisesti säädettävä ohjauspylväs	04246 Kattoluukku, käsikäyttöinen
00967 Punaiset turvavyöt	04258 Kattoluukku, sähköohjaus
16158 Istuinmallit	

VIESTINTÄ JA AJONHALLINTA

FMS-liitinvalmius; Digitaal. ajopiirturi, Stoneridge 1C versio G2V2; Driver Performance Assistant -ajoavustin.

Optional

16155 Äänentoistolaitteet, merkit ja tyypit
--

TURVALLISUUS

Nopeusrajoituksen tunnistus; DAF Drowsiness Detection; Drive-off-ajoavustin.

Optional

08631 Turvatyyny (kuljettaja) ja 2 turvavyön kiristintä	01723 Ei peruutusvaroitusta
07414 Peruutusvaroitusta, jossa itsesäätävä äänenvoimak.	16156 EC-ADR-paketit

RIPUSTUS JA AKSELIT

Etuakseli F36. Parabolinen lehtijousitus, mukana iskunvaimentimet ja kallistuksenvakain. Maksimikuormitus 3,6 tonnia.; SR5.14-tyyppinen yksittäisalennusvaihtokäyttöinen taka-akseli, jossa on parabolinen lehtijousitus, iskunvaimentimet ja kallistuksenvakain. Enimmäiskuormitus 5,00 tonnia..

Optional

07523 Edessä: 3,60 t, parabol., rask. käyttöön, F36	00731 Takana: 5,00 t, korotettu parabol., HD, SR5.14
00919 Edessä: 3,60 t, parabol., korotettu, HD, F36	00707 Takana: 5,00 t, ilmajousitus, SR5.14
01927 Etujouset paraboliset, korotetut, raskas käyttö	01372 Takajousitus, ilma
07368 Etujouset paraboliset, raskas käyttö	01983 Takajouset paraboliset, korotetut, raskas käyttö
00736 Takana: 5,00 t, parabolinen HD, SR5.14	00369 Parabolinen takajousitus, epäsymm.
00730 Takana: 5,00 t, korotettu parabol., SR5.14	08031 Parabolinen takajousitus, HD
00688 Takana: 5,00 t, epäsymmetr. parabolinen, SR5.14	01959 Takajouset paraboliset, korotetut

VANTEET JA RENKAAT

Etuakseli(t): 215/75R17.5; Vetävä(t) taka-akseli(t): 215/75R17.5; Goodyear; Hopeanharmaat pyörien suojarenkaat.

Optional

06764 Pyörän suojarenkaat, mustat	16152 Rengasmerkit ja -tyypit
--	--------------------------------------

VOIMANSIIRTO

PX-5-moottori, 4-sylinterinen dieselmoottori, 4,5 litraa. Teho 139 kW (189 hv) käyntinopeudella 2300 r/min. Maksimivääntö 745 Nm käyntinopeudella 1200-1700 r/min.; Pakokaasupäästöt Euro 6; Manuaalivaihteisto, 6 vaihdetta; Vaihteiston välityssuhteet 6,58 - 0,78; Taka-akselin välityssuhde 3,31.

Optional

07667 PowerLine-automaattivaihteisto, 8 vaihdetta	02808 Taka-akselin välityssuhde 4,56
01879 Taka-akselin välityssuhde 3,73	02843 Mekaaninen tasauspyörästäön lukko
02800 Taka-akselin välityssuhde 4,10	

JARRUJÄRJESTELMÄ

Pakokaasujarru.

Optional

06195 Seisontajarrun ohjaus ja testiasento	09525 Seisontajarrun ohjaus, testiasento, äänivaroitus
09524 Seisontajarrun ohjaus ja äänivaroitus	

ALUSTA

Akseliväli 3,55 m / peräylitys 1,98 m; Sivupalkin korkeus 210 mm; EAS-järjestelmä oikealla, poisto oikealle taakse; Akkukotelo vasemmalla, ei varapyörän kannatinta; Muovinen polttoainesäiliö 110 l; AdBlue®-säiliö, 30 litraa, alustan oikea puoli; Roiskeesto.

Optional

- 04426** Akut vasemmalla, varapyörän kannatin takana
- 04439** Akkukotelo: vasen, varapyörän kannatin: oikea
- 01623** Alleajosuoja takana
- 02011** Varapyörän kannatin takana
- 07071** Varapyörän kannatin oikealla
- 03323** Takavalo, jossa LED-lamput

Optional

- 06491** Työkalupaketti Itä-Eurooppaa varten

V-TANKO JA PERÄVAUNUVARUSTEET

Sulkupalkin D-arvo = 0 kN.

Optional

- 06779** Poikittaispalkki D85-Dc70 -V25, ei kytk., asenn.
- 01185** Poikitt.palkki D85-Dc70-V25, kuulakytk. D85, kiinn.
- 06657** Poikittaispalkki D85-Dc70 -V25, kytk. D85, asenn.
- 04661** Poikittaispalkin D-arvo = 8,5

MUOTOILUN OSAT JA VALMISTELUT

Käyttöliitin rungossa; Korin kiinnityksen vakioireikäkuvio.

Optional

- 09952** BodyBuilder-moduuli (BBM), täysi
- 01503** Sivuäärivalot
- 06691** Käyttöliitin ohjaamossa edessä
- 00126** Korin kiinnitys, BAM 1, konsolityyppi B
- 02950** Hydraulialustan käyttöliitin
- 07487** Korin kiinnitys BAM 1, irtokonsoli
- 09240** Käyttöliitin jätteenkeruuta varten
- 07488** Korin kiinnitys BAM 3, irtokonsoli

VOIMAN ULOSOTTO (PTO)**Optional**

- 06624** Epäsuora etu-PTO
- 06282** Taka-PTO 13 h, pysyvä, pumppukäyttö
- 06785** Etu-PTO ja valmius generaattorille, 22,5 kW
- 16148** PTO:n tyypit ja asennot

24 V:N VIRTALÄHDE

Laturi 80 A, akut 2x 125 Ah..

Optional

- 01897** Laturi 100 A
- 08797** Akut 2x175Ah

GVM JA GCM

Tekninen GVM (alustan paino) maks. 7 500 kg; Tekninen GCM (voimansiirto) on yhtä suuri kuin GVM.

Optional

- 01071** Tekninen GVM (alustan paino) maks. 7 490 kg
- 00054** Voimansiirto, GCM maks. 184000 kg
- 08644** Tekninen GVM (alustan paino) maks. 8 300 kg
- 03700** Tekninen GCM (voimansiirto) = GVM + 3 500 kg
- 03428** Voimansiirto, GCM maks. 164000 kg

KÄYTTÖOLOSUHTEET

Kosteudenerotin, lämmittämätön; Ilmanotto matalalla.

Optional

- 02270** Kylmät olosuhteet
- 09960** Ilmanotto ohjaamon katolla
- 04767** Kosteudenerotin, lämmitetty
- 04793** Jäähdyttimen suojalevy
- 04482** Ilmanotto korkealla ohjaamon takana

AJONEUVON TOIMITUS

Vakiotyökalupaketti.

Go to [DAF.com](https://www.daf.com) to configure your own perfect DAF.

XB 190

FA 4X2 Alusta, 08t

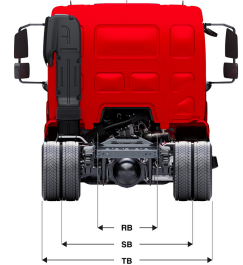
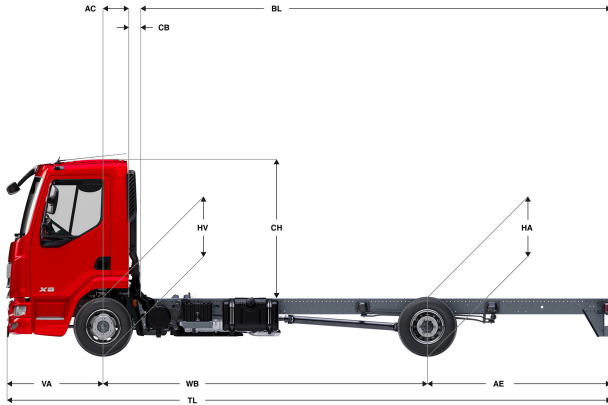

	Wheelbase - AE		Unladen weight ⁹⁾			Gross Carrying Capacity			Variable dimensions									
	WB	AE ⁵⁾	Front	Rear	Total	Front	Rear	Total	AC	CB ⁶⁾	CH ⁷⁾	BL ⁸⁾	BL	TL	HA ⁹⁾	HA ¹⁰⁾	TK ¹¹⁾	TW ¹²⁾
DAY CAB	3,15	1,73	2429	819	3248	1171	4181	4252	0,32	0,12	1,84	3,69	5,32	6,17	1,02	0,89	10,81	12,17
	3,55	1,98	2431	835	3266	1169	4165	4234	0,32	0,12	1,84	4,27	6,11	6,82	1,02	0,89	11,78	13,16
	3,90	2,23	2433	849	3282	1167	4151	4218	0,32	0,12	1,84	4,78	6,79	7,42	1,01	0,89	12,63	14,03
	4,30	2,43	2444	869	3314	1156	4131	4186	0,32	0,12	1,84	5,35	7,61	8,02	1,01	0,89	13,61	15,03
	4,65	2,75	2449	891	3341	1151	4109	4159	0,32	0,12	1,84	5,85	8,31	8,69	1,01	0,89	14,47	15,90
	5,00	2,83	2458	898	3357	1142	4102	4143	0,32	0,12	1,84	6,38	9,01	9,12	1,01	0,89	15,32	16,77
5,40	2,43	2478	885	3363	1122	4115	4137	0,32	0,12	1,84	7,00	9,86	9,12	1,01	0,90	16,31	17,77	
SLEEPER CAB	WB	AE ⁵⁾	Front	Rear	Total	Front	Rear	Total	AC	CB ⁶⁾	CH ⁷⁾	BL ⁸⁾	BL	TL	HA ⁹⁾	HA ¹⁰⁾	TK ¹¹⁾	TW ¹²⁾
	3,55	1,98	2538	852	3390	1062	4148	4110	0,72	0,07	1,87	3,69	5,58	6,82	1,01	0,89	11,78	13,16
	3,90	2,23	2541	865	3406	1059	4135	4094	0,72	0,07	1,87	4,21	6,30	7,42	1,01	0,89	12,63	14,03
	4,30	2,43	2554	884	3438	1046	4116	4062	0,72	0,07	1,87	4,82	7,14	8,02	1,01	0,89	13,61	15,03
	4,65	2,75	2560	905	3465	1040	4095	4035	0,72	0,07	1,87	5,34	7,86	8,69	1,01	0,89	14,47	15,90
	5,00	2,83	2570	911	3481	1030	4089	4019	0,72	0,07	1,87	5,87	8,59	9,12	1,01	0,89	15,32	16,77
5,40	2,43	2590	897	3487	1010	4103	4013	0,72	0,07	1,87	6,51	9,46	9,12	1,01	0,90	16,31	17,77	

OTHER DIMENSIONS

VA: 1,29 HV¹³⁾: 0,90 HV¹⁴⁾: 0,86 RB: 0,86 SB: 1,74 TB¹⁵⁾: 2,28

- 1) GVM rekisteröintiasiakirjojen mukaisesti.
- 2) GCM rekisteröintiasiakirjojen mukaisesti.
- 3) Akselikuormitus vakioengaskoolia.
- 4) Alustan ja ohjaamon paino laskettuna vain vakiovarusteiden kanssa, säiliössä 99 litraa polttoainetta ja 27 litraa AdBlue®, kuljettajan paino 80 kg, toleranssi ±3 %. Varustuksen vaihtaminen voi vaikuttaa merkittävästi ajoneuvon painoon.
- 5) Kuvassa olevalle WB:lle voi olla saatavana muita AE-mittoja. Muuta peräilytystä lasketun rungon mitan mukaan.
- 6) CB perustuu vakioilmanottoon ja/tai ilmanpoistoon.
- 7) Ohjaamon korkeus mitataan rungon palkista suljettuun kattoluukkuun.

- 8) Laske asiakaskohtainen rungon pituus TOPECilla. Runkopituudet kuvassa tasaisesti jakautuneen kuorman ja akselin enimmäiskuormituksen mukaan.
- 9) Korkeus kuormittamattomana vetävien akselien keskeltä.
- 10) Korkeus kuormittettuna vetävien akselien keskeltä.
- 11) TK = kääntösäde reunakivetysten välissä.
- 12) TW = kääntösäde seinien välissä.
- 13) Korkeus kuormittamattomana etuakselien keskeltä.
- 14) Korkeus kuormittettuna etuakselien keskeltä.
- 15) TB on kokonaisleveys takana. (Etuakselin keskellä 255).

Depending on the vehicle configuration a specific option may not be possible. The availability and specification of this vehicle may differ per country. For further information please contact the DAF organisation. Pictures and technical illustrations are not binding in detail and can differ from the standard specification. Subject to modification without prior notice.