

# Specification sheet

# XB 190

FA 4X2 Stel, 08t



## ENGINES

- XB NewGen 170 PX-5 (124 kW / 169 hp)
- XB NewGen 190 PX-5 (139 kW / 189 hp)
- XB NewGen 210 PX-5 (153 kW / 208 hp)
- XB NewGen 230 PX-7 (167 kW / 227 hp)

## GVM<sup>1)</sup>

- 7500 kg
- 
- Max. front 3600 kg
- Max. rear 5000 kg

## GCM<sup>2)</sup>

- 7500 kg
- 
- 
- 

003F3802AAAA - 202501H - 18-09-2024

Nordic Truckcenter AB, tel: + 46 (0) 433 512 400, [www.cosmotruckcenter.se](http://www.cosmotruckcenter.se)

## HYTTENS UTSIDA

Day Cab med stötfångare i stål, tonat glas och elektriska fönsterhissar. Huvudspegel och vidvinkelspegel med elektrisk uppvärmning. Hyttbredd 2 130 mm.; Elektriskt justerbara speglar; Spegelhållare, kaross 250-260 cm; Framåtspegel; Backkamera.

### Optional

<b>02576</b> Förlängd standardhytt	<b>02083</b> Två LED-rotorljus
<b>02106</b> Sleeper Cab	<b>07343</b> Trottoarvy andreförarens fönster
<b>01173</b> Mekanisk hyttupphängning	<b>00915</b> Utan sidoglas/enkelt glas bak
<b>01605</b> Mekanisk förstärkt hyttupphängning	<b>09101</b> Grönt färgat glas, upphettat
<b>09983</b> Dimljus	<b>03605</b> Spegelhållare, kaross 210 -229 cm
<b>09984</b> Dimljus och kurvljus	<b>09282</b> Spegelhållare, kaross 230 -240 cm
<b>06629</b> Två rotorljus	<b>09283</b> Spegelhållare, kaross 240 -250 cm

## AERODYNAMIK

### Optional

<b>09286</b> Takspoiler förberedd	<b>07092</b> Justerbar takspoiler låg (inställd)
<b>06776</b> Justerbar takspoiler	<b>09287</b> förberedelse till hylsor på sidorna
<b>07109</b> Justerbar takspoiler hög (inställd)	<b>07112</b> Sidospoiler lång (inställda)

## FÄRGER

; Strålkastarpanel och stötfångare: Stone Grey; Hyttsteg och skärm i Stone Grey.; Chassifärg grå..

### Optional

<b>06485</b> Strålkastarpanel och stötfångare: hyttfärg	<b>16153</b> Hytt- och chassi-färg
<b>01109</b> Hyttsteg och skärm i hyttfärg	

## HYTTENS INSIDA

Vänsterstyrd (LHD); Mekaniskt ställbar rattstång; Förarstol: luftfjädrad; Passengerarstol: fast velour; Förvaringslåda på motortunneln.

### Optional

<b>01847</b> Högerstyrd (RHD)	<b>04346</b> Låg säng, normal nivå
<b>09271</b> Ratt, läder, färg svart	<b>03703</b> Extra hyttvärmare Air Top 2000
<b>03516</b> Pneumatiskt ställbar rattstång	<b>04246</b> Taklucka med manuell hantering
<b>00967</b> Röda bilbälten	<b>04258</b> Taklucka med elektrisk hantering
<b>16158</b> Typer av säten	

## KOMMUNIKATIONS- OCH KÖRNINGSHANTERING

Förberedd för FMS-anslutning; Digital färdskrivare, Stoneridge 1C version G2V2; Driver Performance Assistant (förarassistent).

### Optional

<b>16155</b> Ljudutrustning, fabrikat och typer
---

## SÄKERHET

Avkänning av hastighetsbegränsning; DAF Drowsiness Detection; Körassistent.

### Optional

<b>08631</b> Krockkudde (förare) och två bältessträckare	<b>01723</b> Utan backvarnare
<b>07414</b> Backvarnare med självjusterande volym	<b>16156</b> EC-ADR-paket

## FJÄDRING OCH AXLAR

Framaxel av typ F36. Parabolisk bladfjäderkonstruktion, inklusive stötdämpare och krängningshämmare. Max. belastning 2 x 3,6 ton; Driven bakaxel med enkelreduktion av typ SR5.14 med asymmetrisk parabelfjädring, inklusive stötdämpare. Max. belastning 5,00 ton..

### Optional

<b>07523</b> Fram: 3,60 t, parabolisk HD, F36	<b>00731</b> Bak: 5,00 t, förhöjd parabolisk HD, SR5.14
<b>00919</b> Fram: 3,60 t, parabolisk, förhöjd HD, F36	<b>00707</b> Bak: 5,00 t, luftfjädring, SR5.14
<b>01927</b> Främre parabelfjädrar, förhöjda, extra kraftiga	<b>01372</b> Bakre luftfjädrar
<b>07368</b> Bakre parabelfjädrar, extra kraftiga	<b>01983</b> Bakre parabelfjädrar, förhöjda, extra kraftiga
<b>00736</b> Bak: 5,00 t, parabolisk, extra kraftig, SR5.14	<b>00369</b> Bakre parabelfjädrar, osymmetriska
<b>00730</b> Bak: 5,00 t, förhöjd parabolisk, SR5.14	<b>08031</b> Bakre parabelfjädrar, extra kraftiga
<b>00688</b> Bak: 5,00 t, asymmetrisk parabolisk, SR5.14	<b>01959</b> Bakre parabelfjädrar, förhöjda

## HJUL OCH DÄCK

Framaxel: 215/75R17.5; Driven bakaxel: 215/75R17.5; Goodyear; Mutterskydd silvergrå.

### Optional

<b>06764</b> Mutterskydd svarta	<b>16152</b> Däckfabrikat och -typer
---------------------------------	--------------------------------------

## DRIVLINA

Motor PX-5, 4-cylindrig dieselmotor, 4,5 liter. Effekt 139 kW (189 hk) vid 2 300 varv/min. Max. vridmoment 745 Nm vid 1 200–1 700 varv/min.; Avgasemission Euro 6; Manuell växellåda, 6 växlar; Utväxling 6,58 - 0,78; Bakaxelutväxling 3,31.

### Optional

<b>07667</b> Automatisk växellåda, PowerLine, 8-växlad	<b>02808</b> Bakaxelutväxling 4,56.
<b>01879</b> Bakaxelutväxling 3,73	<b>02843</b> Mekanisk differentialspar
<b>02800</b> Bakaxelutväxling 4,10.	

## BROMSSYSTEM

Avgasbroms.

### Optional

<b>06195</b> Parkeringsbromsreglage med testposition	<b>09525</b> Parkeringsbromskontr. med test och varning
<b>09524</b> Parkeringsbromsreglage med muntlig varning	

## CHASSIS

Hjulbas 3,55 m/bakre överhäng 1,98 m; Ramsidobalk höjd 210 mm; EAS-enhet höger, utsläpp höger bakåt; Batterilåda vänster, ingen reservhjulshållare; Bränsletank av plast 110 l; AdBlue®-tank på 30 liter, höger sida av chassit; Skvättedämpare.

### Optional

<b>04426</b> Batterier vänster, reservhjulsh. i bakr överhäng	<b>02011</b> Reservhjulshållare i bakre överhäng
<b>04439</b> Batt.låda till vänster, res.hjulshåll. till höger	<b>07071</b> Reservhjulshållare höger sida
<b>01623</b> Bakre underkörningsskydd	<b>03323</b> Bakljus med lysdioder

## DRAGBALK OCH SLÄPVAGNSUTRUSTNING

Slutbar balk.

### Optional

<b>06779</b> Tvärbalk D85-Dc70-V25, ingen koppling, monterad	<b>01185</b> Tvärbalk D85-Dc70-V25, kulkoppling D85, monterad
<b>06657</b> Tvärbalk D85-Dc70-V25, koppling D85, monterad	<b>04661</b> D-värdestvärbalk D = 8,5

## KAROSSER OCH FÖRBEREDELSE FÖR KAROSSMONTERING

Tillämpningsanslutning vid chassit; Standard påbyggnationens fästhålmönster.

### Optional

<b>09952</b> Påbyggnadsmodul (BBM) full	<b>01503</b> Sidomarkeringsljus
<b>06691</b> Tillämpningsanslutning vid hyttens framedel	<b>00126</b> Påbyggnadsmontering BAM 1, konsoler typ B
<b>02950</b> Tillämpningsanslutning för hydraulisk plattform	<b>07487</b> Påbyggnadsmontering BAM 1, lös kabel konsol
<b>09240</b> Tillämpningskontakt för avfallshantering	<b>07488</b> Påbyggnadsmontering BAM 3, lös kabel konsol

## KRAFTUTTAG (PTO)

### Optional

<b>06624</b> Indirekt främre motorkraftuttag	<b>06282</b> Bakre motorkr.utt. kl.13, permanent, pumpdrivn.
<b>06785</b> Främre motorkr. utt. förb. för generator 22,5 kW	<b>16148</b> Typer av kraftuttag och positioner

## 24 V STRÖMFÖRSÖRJNING

Generator 80 A-batterier 2 x 125 Ah..

### Optional

<b>01897</b> Generator 100 A	<b>08797</b> Batterier 2 x 175 Ah
------------------------------	-----------------------------------

## TOTALVIKT OCH TÅGVIKT

Chassivikt anp. för tekn. totalv. GVM max 7500 kg; Drivlina anp. för tekn. tågsvikt lika som totalvikt.

### Optional

<b>01071</b> Chassivikt anp. för tekn. totalv. GVM max 7490 kg	<b>00054</b> Drivlina anpassad för max tågsvikt 18 000 kg
<b>08644</b> Chassivikt anp. för tekn. totalv. GVM max 8300 kg	<b>03700</b> Drivlina anp. för tekn. tågsvikt GCM = GVM+ 3500 kg
<b>03428</b> Drivlina anpassad för max tågsvikt 16 000 kg	

## ANVÄNDNINGSVILLKOR

Fuktavskiljare, ej uppvärmd; Luftintag lågt.

### Optional

<b>02270</b> Kallt klimat	<b>09960</b> Luftintag på takluckan
<b>04767</b> Fuktavskiljare, uppvärmd	<b>04793</b> Kylarskyddsplåt
<b>04482</b> Högt luftintag bakom hytten	

## FORDONSLEVERANS

Standard verktygssats.

### Optional

<b>06491</b> Verktygssats Östeuropa
-------------------------------------

# XB 190

FA 4X2 Stel, 08t

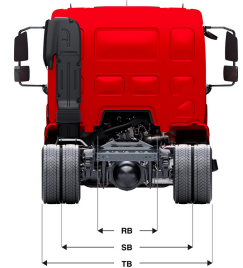
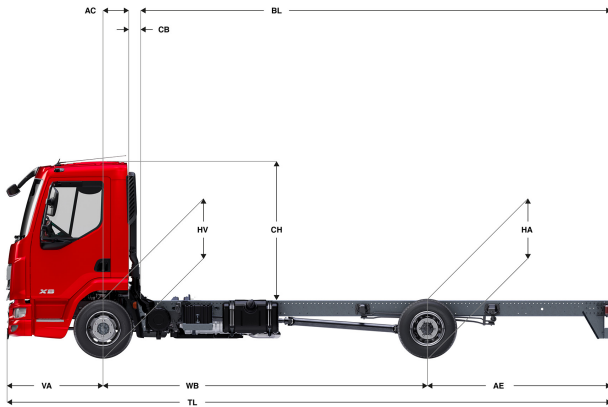

	Wheelbase - AE		Unladen weight <sup>9)</sup>			Gross Carrying Capacity			Variable dimensions									
	WB	AE <sup>5)</sup>	Front	Rear	Total	Front	Rear	Total	AC	CB <sup>6)</sup>	CH <sup>7)</sup>	BL <sup>8)</sup>	BL	TL	HA <sup>9)</sup>	HA <sup>10)</sup>	TK <sup>11)</sup>	TW <sup>12)</sup>
DAY CAB	3,15	1,73	2429	819	3248	1171	4181	4252	0,32	0,12	1,84	3,69	5,32	6,17	1,02	0,89	10,81	12,17
	3,55	1,98	2431	835	3266	1169	4165	4234	0,32	0,12	1,84	4,27	6,11	6,82	1,02	0,89	11,78	13,16
	3,90	2,23	2433	849	3282	1167	4151	4218	0,32	0,12	1,84	4,78	6,79	7,42	1,01	0,89	12,63	14,03
	4,30	2,43	2444	869	3314	1156	4131	4186	0,32	0,12	1,84	5,35	7,61	8,02	1,01	0,89	13,61	15,03
	4,65	2,75	2449	891	3341	1151	4109	4159	0,32	0,12	1,84	5,85	8,31	8,69	1,01	0,89	14,47	15,90
	5,00	2,83	2458	898	3357	1142	4102	4143	0,32	0,12	1,84	6,38	9,01	9,12	1,01	0,89	15,32	16,77
5,40	2,43	2478	885	3363	1122	4115	4137	0,32	0,12	1,84	7,00	9,86	9,12	1,01	0,90	16,31	17,77	
SLEEPER CAB	WB	AE <sup>5)</sup>	Front	Rear	Total	Front	Rear	Total	AC	CB <sup>6)</sup>	CH <sup>7)</sup>	BL <sup>8)</sup>	BL	TL	HA <sup>9)</sup>	HA <sup>10)</sup>	TK <sup>11)</sup>	TW <sup>12)</sup>
	3,55	1,98	2538	852	3390	1062	4148	4110	0,72	0,07	1,87	3,69	5,58	6,82	1,01	0,89	11,78	13,16
	3,90	2,23	2541	865	3406	1059	4135	4094	0,72	0,07	1,87	4,21	6,30	7,42	1,01	0,89	12,63	14,03
	4,30	2,43	2554	884	3438	1046	4116	4062	0,72	0,07	1,87	4,82	7,14	8,02	1,01	0,89	13,61	15,03
	4,65	2,75	2560	905	3465	1040	4095	4035	0,72	0,07	1,87	5,34	7,86	8,69	1,01	0,89	14,47	15,90
	5,00	2,83	2570	911	3481	1030	4089	4019	0,72	0,07	1,87	5,87	8,59	9,12	1,01	0,89	15,32	16,77
5,40	2,43	2590	897	3487	1010	4103	4013	0,72	0,07	1,87	6,51	9,46	9,12	1,01	0,90	16,31	17,77	

OTHER DIMENSIONS VA: 1,29 HV<sup>13)</sup>: 0,90 HV<sup>14)</sup>: 0,86 RB: 0,86 SB: 1,74 TB<sup>15)</sup>: 2,28

- 1) GVM (bruttovikt) motsvarar dokumentation.
- 2) GCM (bruttovikt) motsvarar dokumentation.
- 3) Axeltryck med standarddäckstorlek.
- 4) Chassi- och hyttvikt beräknas med: Standardspecifikationsutrustning endast med 99 liter bränsle, 27 liter AdBlue®, förare med vikten 80 kg, tolerans på ± 3 %. Om specifikationen ändras kan det påverka fordonsvikten kraftigt.
- 5) Andra AE-dimensioner kan finnas tillgängliga för WB (bred last). Ändra bakre överhäng till den beräknade karosslängden.
- 6) CB baseras på standardluftintag och/eller avgasrör.
- 7) Hytt höjden mäts från ramtvärbalk till hyttens taklucka i stängt tillstånd.

- 8) Beräkna kundspecifik karosslängd med TOPEC. De visade karosslängderna baseras på jämnt fördelad last vid max. axeltryck.
- 9) Höjd utan last vid drivaxelmitt.
- 10) Höjd med last vid drivaxelmitt.
- 11) TK = vändradie mellan väggkanter.
- 12) TW = vändradie mellan väggar.
- 13) Höjd utan last vid framaxelmitt.
- 14) Höjd med last vid framaxelmitt.
- 15) TB är totala bredden bak. (Vid mitten av framaxeln 255).

Depending on the vehicle configuration a specific option may not be possible. The availability and specification of this vehicle may differ per country. For further information please contact the DAF organisation. Pictures and technical illustrations are not binding in detail and can differ from the standard specification. Subject to modification without prior notice.